

TERMOZGRZEWARKA C 50PF

INSTRUKCJA OBSŁUGI

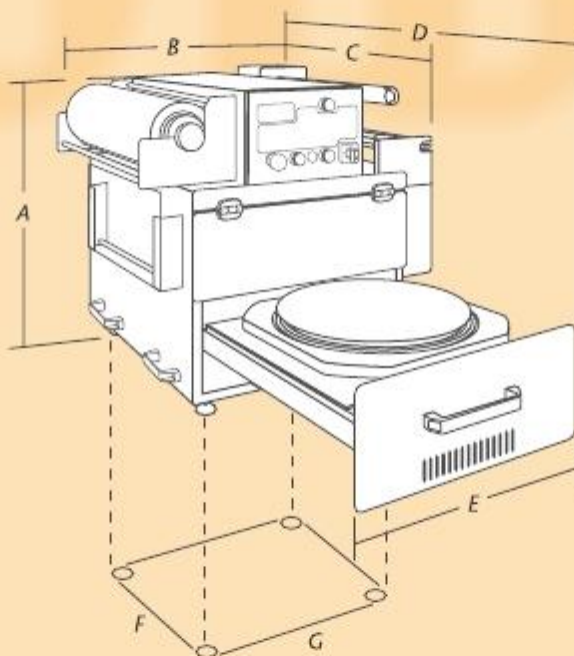

Waga całkowita: 115 kg (bez rolki)

Zasilanie elektryczne: 220 V 50 Hz jednofazowe

Moc elektryczna: 206 kW

Maksymalna absorpcja: 10 A

Maksymalne zużycie powietrza: 45l/min

Czas cyklu: ok. 10 sek. (czas produkcji ok. 360 cykli/h)

Maksymalny wymiar folii:

- średnica zewnętrzna 155 mm

- długość 380 mm

Poziom stałego ciśnienia akustycznego mierzonego w normalnych warunkach pracy w odległości 1 m wynosi:

$L_{eq}(A) < 70 \text{ db}(A)$

Szczytowy poziom ciśnienia akustycznego wynosi:

$L_{pe} < 63 \text{ Pa}$

WYMIARY GABARYTOWE:

A: 650 mm C: 630 mm E: 470 mm

B: 620 mm D: 1017 mm

MINIMALNE WYMIARY POWIERZCHNI PODPARCIA:

F: 430 mm G: 540 mm

Z zastrzeżeniem możliwości dokonania zmian technicznych wynikających z ulepszenia maszyn.

