

# TERMOZGRZEWARKA C50 CSA

## INSTRUKCJA OBSŁUGI

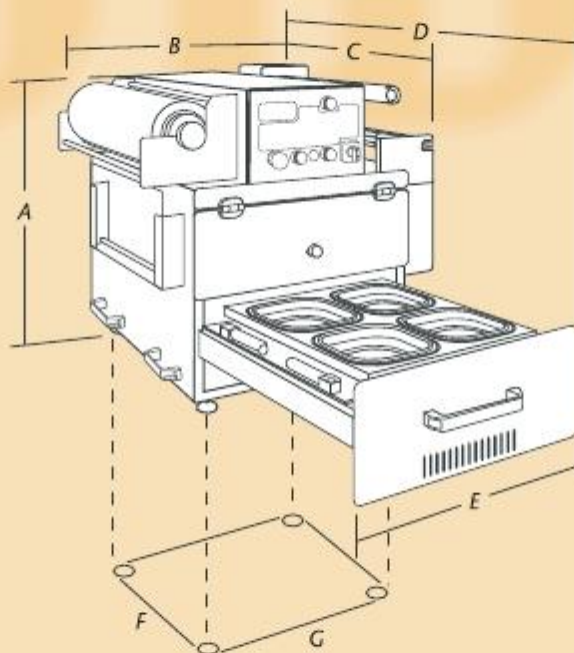

Waga całkowita: 140 kg.

Zasilanie elektryczne: 220 V 50 Hz jednofazowe

Moc elektryczna: 2,3 kW

Maksymalna absorpcja: 10 A

Maksymalne zużycie powietrza: 70l/min

Czas cyklu: ok. 10 sek. (czas produkcji ok. 360 cykli/h )

Powierzchnia zgrzewu 400x400 mm

Maksymalny wymiar folii:

- średnica zewnętrzna 155 mm

- długość rolki 420 mm

### AKCESORIA:

1 Profil ze stali INOX do:

- podgrzewania płyty zgrzewającej

- magazynowania formatów pojemników

2 Cicha sprężarka

3 Wypychacz szuflady

4 Wypychacz pojemników

### WYMIARY GABARYTOWE:

A: 630 mm C: 630 mm E: 538 mm

B: 684 mm D: 1100 mm

### MINIMALNE WYMIARY POWIERZCHNI PODPARCIA:

F: 540 mm G: 500 mm

Z zastrzeżeniem możliwości dokonania zmian technicznych wynikających z ulepszania maszyn.